

SYSTEMA

HEATING COOLING GREEN ENERGY

F80ECO

Riscaldamento ad aria calda per bestiame, serre ed affini



**FACILE E RAPIDA
INSTALLAZIONE**



**ELEVATA RESA IN
CARNE**



**FACILE
INTEGRAZIONE**



**MINIMI INTERVENTI
DI MANUTENZIONE**

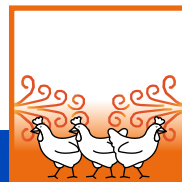

**ELEVATO E RAPIDO
COMFORT TERMICO**



**BASSI COSTI DI
ESERCIZIO**

GENERATORE D'ARIA CALDA F80ECO

F80ECO è una soluzione di riscaldamento appositamente studiata per gli allevamenti avicoli orientati su razze dalla resa in carne molto sviluppata. Queste razze necessitano, oltre alla fase di svezamento (pulcinaia), di una maggiore quantità di caldo e di ricambio d'aria anche nelle fasi successive. Nel periodi invernali viste le condizioni meteorologiche tipiche della stagione quali umidità e freddo, si rende necessario riscaldare sempre ed in modo adeguato e diversificato l'allevamento in funzione delle fasi di crescita degli animali stessi.

F80ECO permette l'aumento del benessere degli animali, una migliore resa in carne e risparmio energetico; rilevabili già solo dopo la prima settimana di utilizzo.

F80ECO è quindi la soluzione che va a sostituire egregiamente i tradizionali sistemi come le lampade ad irraggiamento, ad elevati consumi energetici e fuori norma.

F80ECO IMMETTE IN AMBIENTE ARIA CALDA CON RESA AL 100% della combustione e offrendo un notevole miglioramento delle condizioni ambientali limitandone umidità, mantenendo le lettiere più asciutte, aumentando il reale benessere per l'animale.

Test approfonditi e comparati con altre soluzioni di riscaldamento, hanno dato come risultato un risparmio del 23% sull'energia consumata per il riscaldamento, un incremento delle performance degli animali, con migliori riscontri qualitativi al macello.



VANTAGGI

- Alto rendimento
- Bassissimo consumo
- Facile e rapida installazione
- Installazione modulare con più generatori
- Nessun costo per la canna fumaria
- Massima sicurezza grazie all'installazione esterna

VANTAGGI

- Rapida messa a regime e riscaldamento degli ambienti in tempi brevi
- Gestione del funzionamento della macchina, temperatura, allarmi, integrabile con i sistemi di controllo già esistenti nell'allevamento.
- Ridotta manutenzione.
- 5 anni garanzia

CARATTERISTICHE GENERALI F80ECO

F80ECO ha il mantello con pannellatura in acciaio adatto per qualsiasi condizione atmosferica, il generatore è stato progettato per poter essere installato all'esterno dell'ambiente da riscaldare.

L'installazione del generatore è rapida, si esegue tramite semplici tasselli, e può essere installato sia verticalmente che orizzontalmente.

F80ECO è dotato di griglia di protezione anti-intrusione posta sul canale di prelievo aria esterna, ed è completo di canale per la diffusione dell'aria calda all'interno del locale.

Assenza di inerzia termica in quanto l'aria immessa in ambiente è subito calda dopo pochi secondi dall'accensione.

Rendimento termico del 100% e assenza di sistema di scarico fumi.

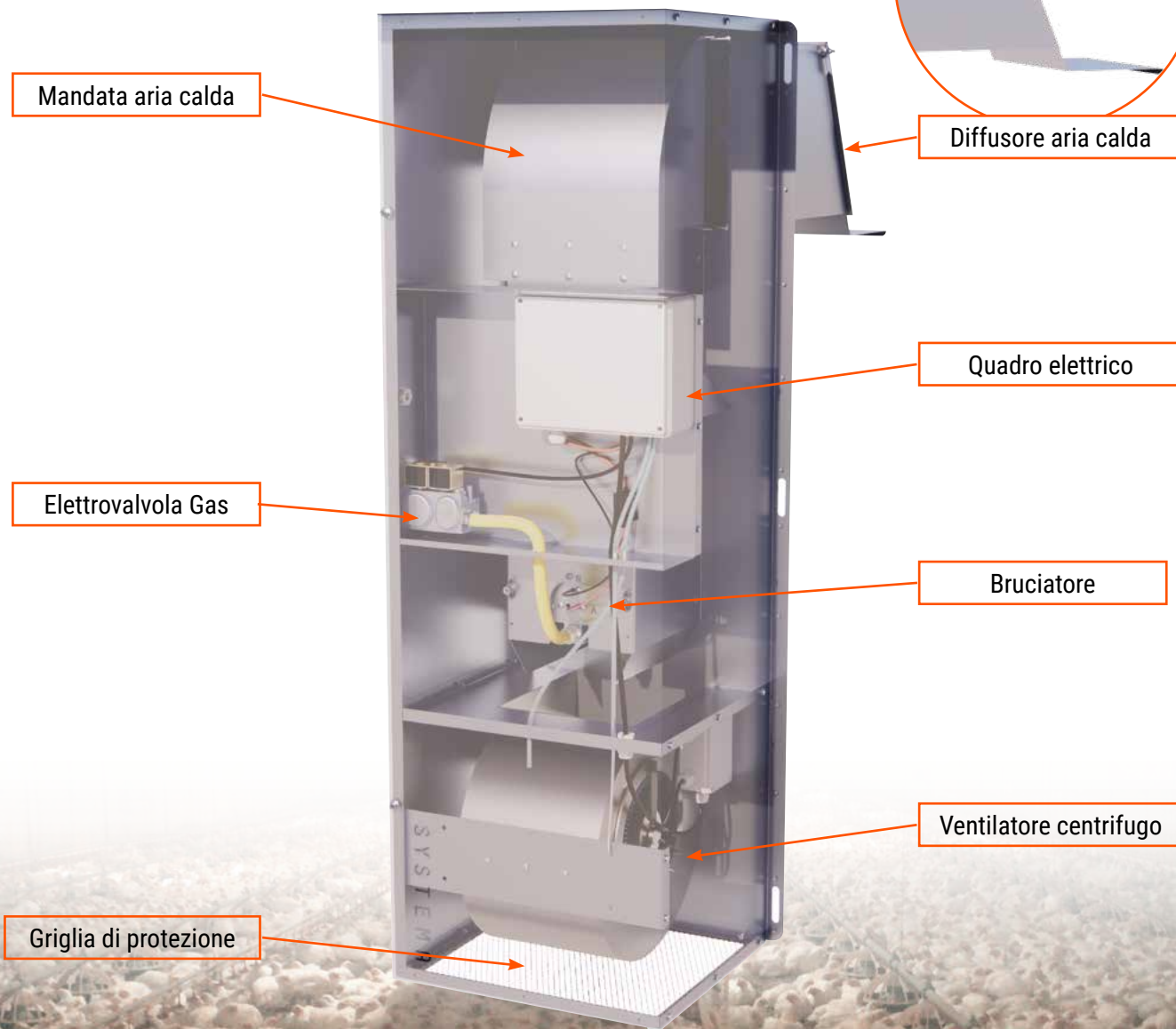
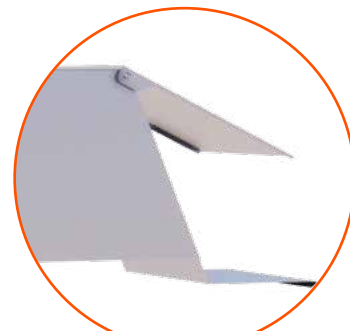

GAMMA

Modello	Utilizzo	Potenza
F80ECO	Allevamenti	72 kW

DIMENSIONI

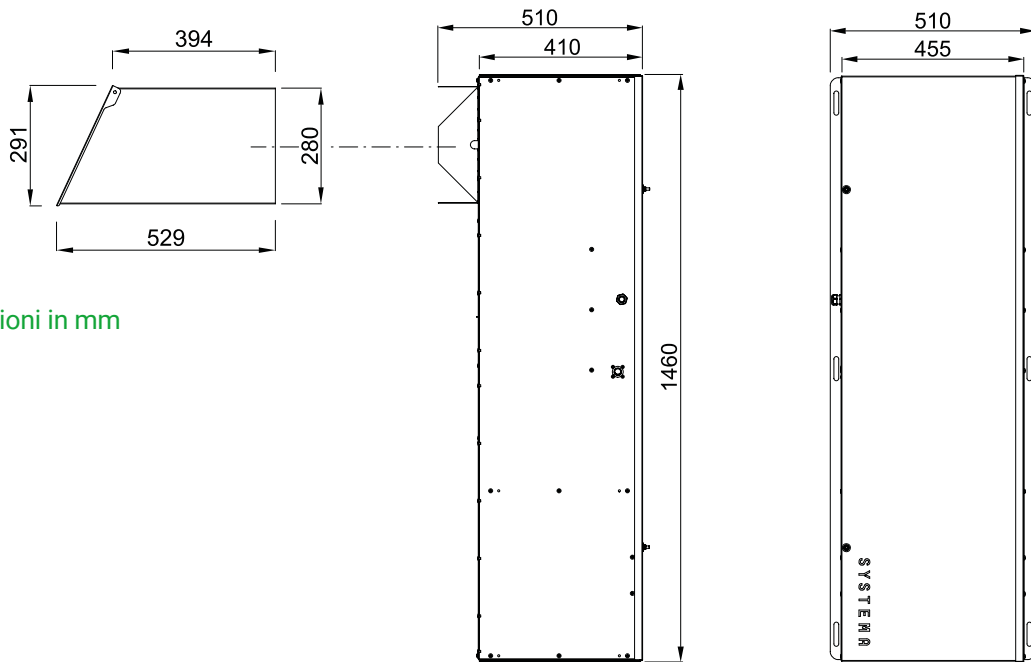

Dimensioni in mm

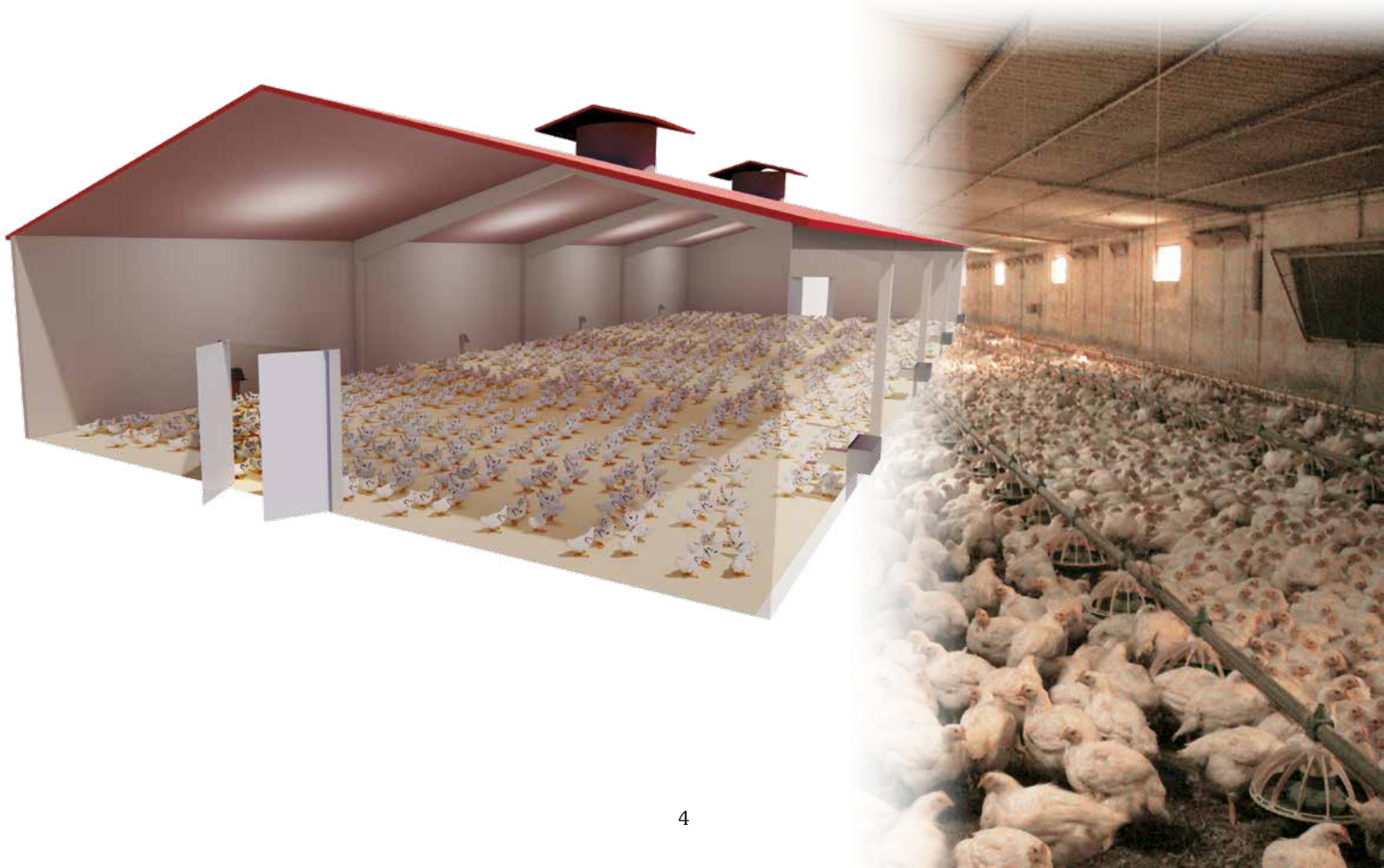

REFERENZE



EXPORT

Systema S.p.A. ha esportato e continua ad esportare i propri prodotti e la metodologia di lavoro, in contesti Internazionali confrontandosi sempre nel rispetto delle normative del Paese in cui si propone.



Per lo sviluppo Internazionale e per l'integrazione dell'offerta è stata strategica la decisione di favorire in Polonia l'insediamento e lo sviluppo della controllata Systema Polska; organizzazione che, attraverso processi produttivi altamente moderni e qualificati ed una struttura commerciale in sinergia a quella di Systema S.p.A., è stata in grado di affermarsi nel tempo ed oggi è in grado di coprire, a favore del Gruppo, le esigenze della Polonia e dei Paesi limitrofi.

 **Stabilimento produttivo in Polonia**



Le sinergie messe in atto hanno agevolato la crescita dei servizi offerti al mercato, servizi fatti da una elevatissima attenzione verso il cliente che in Systema trova non solo un partner commerciale ma un servizio di consulenza tecnica altamente qualificato che cammina di comune accordo con dei servizi post-vendita affidabili e sempre pronti alla rapida soluzione di eventuali problemi segnalati dagli stessi clienti.

 **Sede produttiva a Padova**





Systema S.p.A. dal 1986 è una delle aziende leader in Italia ed Europa nella progettazione, sviluppo e produzione di apparecchiature e sistemi per il riscaldamento e la climatizzazione industriale e civile.

Un elevato livello di attenzione è da subito presente in Systema nella ricerca e sviluppo, settore in cui sono state investite ingenti risorse, dapprima nella creazione di un laboratorio interno in grado di ideare e proporre prodotti e sistemi fortemente innovativi in grado di soddisfare ed anticipare le richieste provenienti dal mercato. In questo settore la Systema S.p.A. spesso si è avvalsa della collaborazione di rinomati laboratori e centri di ricerca universitaria in Italia, Europa ed extraeuropei, collaborazione che ha stimolato al massimo la realizzazione di prodotti e sistemi innovativi ed anticipatori che hanno permesso di ottenere numerosi brevetti internazionali.

Systema S.p.A. si distingue nettamente dalle principali concorrenti dirette perché è in grado di proporsi al mercato con un larghissimo ventaglio di prodotti che vanno da quelli per il riscaldamento industriale e civile sia ad irraggiamento che ad aria calda, passando a quelli per la climatizzazione ad assorbimento, a pompe di calore elettriche e raffreddamento adiabatico, per arrivare ai prodotti studiati specificatamente per il settore agricolo e degli allevamenti di animali per riscaldamento sia ad irraggiamento che ad aria calda e per il raffreddamento con sistemi adiabatici. La scelta di assortimento ha un occhio di riguardo verso prodotti e sistemi ecologici e con livelli energivori bassissimi.

Supportare la ampia gamma di prodotti proposti non è cosa facile ma, anche in questo campo, Systema S.p.A. si è da sempre contraddistinta strutturandosi sia internamente che esternamente per garantire ed offrire servizi altamente qualificati attraverso una capillare rete commerciale formata da tecnico-commerciali di altissimo livello, una struttura interna di prevendita con esperienza e preparazione specifica sia nella applicazione che nelle normative ed una fortissima struttura interna ed esterna di post-vendita che Systema S.p.A. si premura ad aggiornare continuamente per avere tecnici sempre attivissimi e soprattutto preparatissimi.

IL lavoro di queste strutture è fortemente facilitato dalla realtà produttiva di Systema S.p.A. fatta di standard qualitativi fra i più elevati e da processi produttivi tecnologicamente avanzati ed ammodernati di continuo, il lavoro all'unisono dei responsabili della produzione, dell'approvvigionamento e della qualità permettono alla Systema S.p.A. di rendere disponibili alla propria struttura commerciale prodotti e sistemi di elevata qualità, affidabilità e realizzati nel pieno rispetto delle normative più avanzate.

Systema S.p.A. è così riuscita, negli anni, ad avere una fortissima presenza internazionale che la vede attiva nei mercati di tutto il mondo portando avanti la bandiera del Made Italy di altissima qualità ed arrivando ad avere in tantissimi paesi posizioni di leadership; strategica è stata la decisione, da parte di Systema S.p.A., di creare la Systema Polska in grado di apportare forza produttiva altamente qualificata e di qualità ed una struttura commerciale, sinergica con quella di Systema S.p.A., in grado di presenziare e migliorare la penetrazione commerciale dei prodotti Systema in mercati come la Polonia ed i paesi limitrofi.

Le sinergie messe in atto hanno agevolato di molto la crescita dei servizi offerti al mercato, servizi fatti da una elevatissima attenzione verso il cliente che in Systema trova non solo un partner commerciale ma un servizio di consulenza tecnica altamente qualificato che cammina di comune accordo con dei servizi post-vendita affidabili e sempre pronti alla rapida soluzione di eventuali problemi segnalati dagli stessi clienti.

*Systema: attenzione al futuro
interpretando il presente...*



SYSTEMA S.p.A. Via San Martino, 17/23 - Santa Giustina in Colle C.A.P. 35010 PADOVA - ITALIA
Tel. +39.049.9355663 r.a. - systema@systema.it

www.systema.it